

Användarmanual för garageportar

Normal drift

I normaldrift arbetar portmaskineriet enbart utifrån impulssekvensstyrningen och därför spelar det ingen roll om en extern knapp (ex. vägg monterad kod-dosa), en fjärrkontrollknapp eller knappen T i maskineriets kåpa tryckts in.

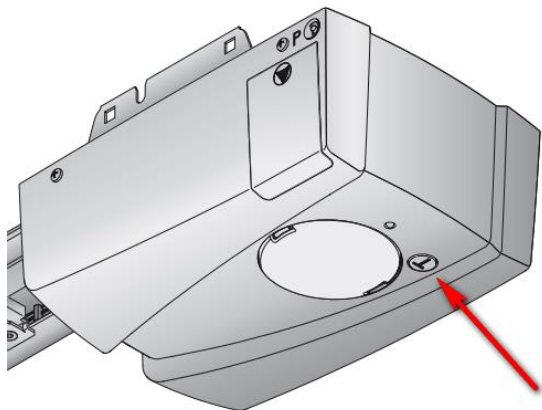

(knappen T i maskineriets kåpa)

Impuls 1: Porten åker mot ett ändläge.

Impuls 2: Porten stannar.

Impuls 3: Porten åker i motsatt riktning.

Impuls 4: Porten stannar.

Impuls 5: Porten åker i riktning mot ändläget som valts vid impuls 1 och så vidare.

Maskineriets belysning lyser under portrörelsen och slocknar automatiskt ca 2 minuter efter avslut.

Öppna och stänga garageporten manuellt

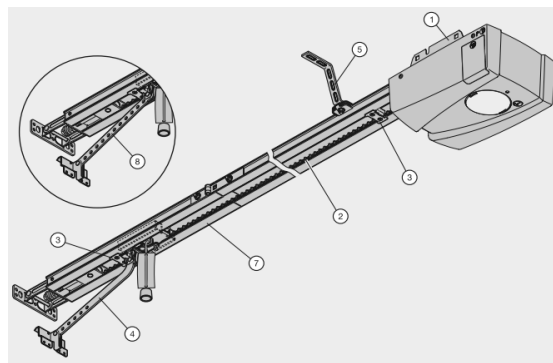
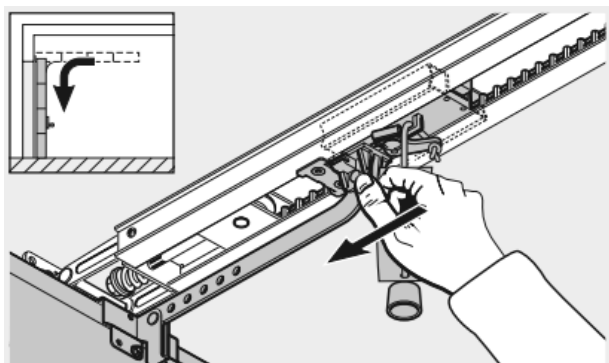

För att garageporten ska kunna öppnas och stängas manuellt, måste styrsliden kopplas ur genom mekanisk upplåsning med nödfrikopplingslås, från insidan av garaget enligt bilden.

Från utsidan när porten är stängd manövreras nödfrikopplingslåset genom att sätta i nyckeln i det lilla låset i porten och sedan dra hela kolven och "linan" utåt ut så styrsliden kopplas ur.

Porten är nu upplåst och ska lätt gå att öppna och stänga för hand.

Återställa Normaldrift (öppna och stänga med fjärrkontroll)

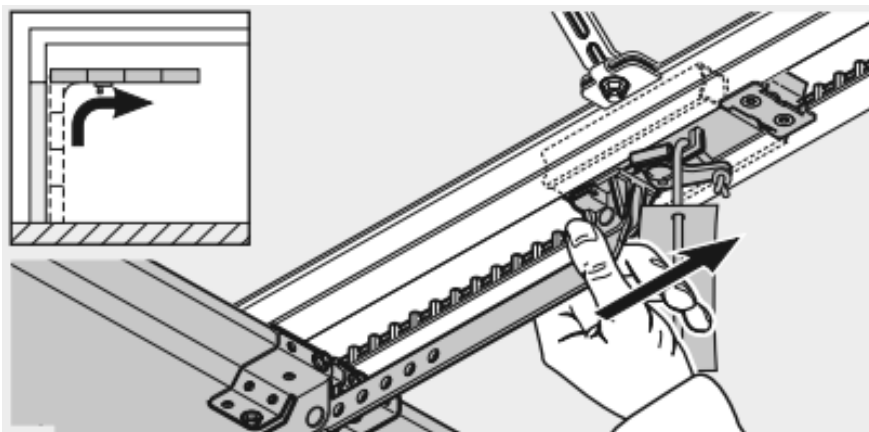

För att återställa normaldrift måste styrsliden kopplas in i remlåset igen

1. Dra remlåset fram till styrsliden.
2. Tryck ner den gröna knappen på styrsliden.
3. Manövrera porten för hand, tills styrsliden hakar i remlåset.
4. Kontrollera genom flera oavbrutna portrörelser att porten stängs och öppnas helt. Maskineriet är nu åter redo för normaldrift. Av säkerhetsskäl öppnas alltid porten med det första impulscommandot efter ett strömbortfall under en portrörelse.

Anmärkning:

Det kan vara lite besvärligt att få portarna att fungera som dom ska efter en manuell öppning så om porten inte fungerar på det sätt som beskrivs i steg 4, trots flera oavbrutna portrörelser, måste en ny inlärningskörning göras, kontakta i detta fall styrelsen (kontaktuppgifter finns i trapphusen).